

PAVIMENTI SPORTIVI

Creati per la performance,
Scelti dai professionisti



www.italiansportfloor.it



JOIN THE COLLAB WITH NATURE

CHI SIAMO

ITALIAN SPORT FLOOR E JUNKERS
INSIEME PER OFFRIRTI IL TUO
CAMPO SPORTIVO MIGLIORE

Dal 1930, Junckers è guidata da un impegno profondo per la sostenibilità. Fondata da Flemming Juncker, un visionario forestale che ha compreso in anticipo ciò che oggi chiamiamo economia circolare, Junckers ha sempre cercato di utilizzare ogni parte dell'albero. Oggi, questa filosofia è al centro delle nostre attività e si riflette nella nostra produzione di pavimenti in legno massello: belli da vedere, ma anche rispettosi dell'ambiente.

ECCELLENZA ITALIANA
SOTTO I TUOI PIEDI.

Italian Sport Floor è un'azienda specializzata nella progettazione, produzione e installazione di pavimentazioni sportive professionali in legno, pensate per garantire massime prestazioni, sicurezza e durata nel tempo.

Grazie a un'esperienza consolidata nel settore e all'utilizzo di materiali di alta qualità, realizziamo sistemi certificati e conformi alle normative europee, ideali per palestre, palazzetti dello sport, centri sportivi e strutture polifunzionali.

SOLUZIONI COMPLETE
PRIMA, DURANTE E DOPO
L'INSTALLAZIONE

Il nostro impegno non si ferma con la posa del pavimento. Offriamo una gamma completa di prodotti per la manutenzione del legno, tra cui vernici, oli, soluzioni per la marcatura e la pulizia, sviluppati appositamente per proteggere e preservare la bellezza e la resistenza dei vostri pavimenti per decenni.

Formulando internamente i nostri prodotti per la cura del legno, garantiamo i più alti standard di prestazione, sia in ambito sportivo che commerciale o residenziale. Le nostre soluzioni sono ecologiche, facili da usare e adatte alle esigenze della vita quotidiana.

Che si tratti di un impianto sportivo di livello mondiale o di un centro sportivo comunitario, Junckers e Italian Sport Floor fornisce soluzioni su misura progettate per garantire prestazioni elevate e durabilità.

La nostra competenza interna vi garantisce un pavimento progettato per durare, curato in ogni dettaglio.

SCOPRI LA NOSTRA BROCHURE

4. L'INCONTRO TRA QUALITÀ E RESPONSABILITÀ AMBIENTALE
5. SCOPRITE I NOSTRI PARQUET IN LEGNO MASSELLO
6. LA SICUREZZA DEGLI ATLETICI CON LA SUPERFICIE GIUSTA
7. PERCHÉ SCEGLIERE SISTEMI A DEFORMAZIONE SUPERFICIALE?
8. GAMMA DI DOGHE PER PARQUET
11. TROVARE IL SISTEMA SPORTIVO GIUSTO PER IL VOSTRO PROGETTO
32. ACCESSORI PER PARQUET FISSI
33. ACCESSORI PER PARQUET SMONTABILI
34. SODDISFARE LE ESIGENZE PIÙ ELEVATE DEI NOSTRI CLIENTI
36. LA MANUTENZIONE DEI VOSTRI PARQUET
Migliorare la semplicità della manutenzione
38. MARCATURA E DECORAZIONE
Personalizzate il vostro pavimento sportivo
40. RISCALDAMENTO A PAVIMENTO
41. IL SISTEMA COMPLESSO JUNCKERS: UNA SCELTA VINCENTE

PRESENZA GLOBALE, CONOSCENZA LOCALE

Presente in oltre 45 paesi, Junckers opera attraverso una rete di filiali, uffici vendite dedicati e partner di fiducia in tutto il mondo. Questa presenza globale che si tratti di una ristrutturazione su piccola scala o della costruzione di una grande arena sportiva internazionale garantisce che Junckers fornisca non solo prodotti di alta qualità, ma anche un supporto completo al progetto, adattato alle esigenze locali.

Dall'idea alla realizzazione, il nostro team si assicura che il vostro progetto superi gli obiettivi prefissati. I nostri servizi sono in grado di soddisfare ogni aspettativa nel rispetto dei tempi, del budget e degli standard più elevati.

L'INCONTRO TRA QUALITÀ E RESPONSABILITÀ AMBIENTALE

Noi di Italian Sport Floor, con Junckers, ci impegniamo a creare soluzioni per pavimentazioni che rispettino il pianeta e le generazioni future.

Cerchiamo di utilizzare ogni parte del tronco: i materiali rimanenti vengono trasformati in sottoprodotti attraverso partnership e i residui sono impiegati come biomassa per generare elettricità e calore presso la centrale elettrica locale.

IL RISPETTO DI QUESTI PRINCIPI FONDAMENTALI È AL CENTRO DELLE NOSTRE ATTIVITÀ

INNOVAZIONE SOSTENIBILE

I parquet in legno massello si distinguono per la loro durata e riciclabilità, rappresentando la pietra angolare delle soluzioni di edilizia circolare. Utilizziamo legno di origine locale, proveniente principalmente da foreste situate in Danimarca, Svezia, Germania e Polonia.

Junckers ha ottenuto la certificazione della catena di custodia nel 2006 e da allora può offrire prodotti certificati PEFC. Nel 2010, abbiamo inoltre ottenuto la certificazione FSC®.



Richiedete a Junckers la certificazione FSC® per i prodotti.

SCIENCE BASED TARGETS INITIATIVE (SBTI)

Grazie all'iniziativa Science Based Targets, puntiamo a raggiungere gli obiettivi dell'Accordo di Parigi riducendo la nostra impronta di carbonio.



CERTIFICATI E TRASPARENTI

I pavimenti Junckers sono marcati CE e supportati da sistemi di controllo qualità specifici per prodotto. Disponiamo di Dichiarazioni Ambientali di Prodotto (EPD).

Le nostre certificazioni ISO per la gestione dell'energia e dell'ambiente sottolineano il nostro impegno verso una produzione responsabile.



UN CLIMA INTERNO SANO

Junckers propone un'ampia gamma di pavimentazioni in legno e prodotti per la cura del legno con il marchio danese Indoor Climate. Questo marchio garantisce che i prodotti non rilascino odori o sostanze nocive che potrebbero compromettere la qualità dell'aria negli ambienti interni.



A PROPOSITO DEL NOSTRO PARQUET IN LEGNO MASSELLO

Uniamo il savoir-faire artigianale a tecnologie innovative per creare pavimenti in legno duro 100% massello che ridefiniscono durabilità e prestazioni. Privi di materiali laminati che si deteriorano nel tempo, i nostri pavimenti sono realizzati con 22 mm di legno duro di prima qualità. Questo garantisce una resistenza e una stabilità eccezionali, unite a un'eleganza senza tempo che conferisce funzionalità e stile a ogni spazio.

DOPPIA CODA DI RONDINE JUNCKERS: IL SEGRETO DELLA NOSTRA RESISTENZA STRAORDINARIA

L'incastro a doppia coda di rondine è il marchio di fabbrica di tutti i nostri parquet a due listelli. Questo sistema di assemblaggio di alta precisione assicura una tenuta sicura e durevole, progettata per resistere alle sollecitazioni più intense.

Principali vantaggi dell'incastro a doppia coda di rondine

- **Resistenza imbattibile**
I nostri incastri, realizzati con precisione, creano una connessione stretta e duratura, resistente a urti e usura.
- **Versatilità per ogni tipo di utilizzo**
Che si tratti di tribune retrattili, palchi o aree espositive, i nostri pavimenti sono progettati per sopportare carichi pesanti.
- **Durabilità nel tempo**
Anche dopo molteplici levigature, l'integrità dell'incastro a doppia coda di rondine resta intatta, garantendo lunga vita al vostro parquet.



INSTALLAZIONE RAPIDA, UTILIZZO IMMEDIATO

I pavimenti sportivi Junckers sono progettati per una posa facile e veloce, grazie a lunghezze uniformi da 3700 mm, ciascuna coprente circa 0,5 m². Il nostro sistema di incastro maschio/femmina assicura un montaggio perfetto e senza giunzioni visibili.

Ogni tavola è preverniciata in fabbrica con una finitura resistente, rendendo il pavimento immediatamente pronto all'uso dopo l'installazione.

Questo permette un notevole risparmio di tempo e costi di manodopera, offrendo una soluzione efficiente per qualsiasi progetto.

VERNICI DI QUALITÀ PREMIUM PER UNA PROTEZIONE MASSIMA

Sviluppiamo internamente le nostre vernici per garantire che il vostro pavimento sia protetto dalle finiture più resistenti e flessibili.

Il nostro processo multistrato utilizza una base in poliuretano UV e una vernice esclusiva bicomponente, applicata con tecnologia avanzata "a cortina", per una superficie liscia e altamente resistente.

Grazie alla loro eccezionale resistenza all'usura, le vernici Junckers allungano la durata del pavimento riducendo al minimo la manutenzione.

Offrono un equilibrio ideale tra resistenza, protezione e semplicità d'uso. Le nostre vernici HP SPORT sono inoltre certificate FIBA.

LA DURABILITÀ CHE VI ASPETTATE

Il nostro processo di essiccazione lenta del legno aumenta la stabilità di ogni tavola, riducendo al minimo i movimenti naturali del legno anche in ambienti con condizioni variabili.

I nostri parquet si adattano a tutti i climi e garantiscono una resistenza superiore.

MANUTENZIONE MINIMA, PRESTAZIONI DURATURE

I pavimenti Junckers sono pensati per rimanere in perfette condizioni con il minimo sforzo. La pulizia quotidiana è semplice e veloce: basta una spazzolatura o una pulizia meccanica con poca acqua. Una leggera levigatura occasionale e una nuova verniciatura sono sufficienti per mantenere il parquet in perfetto stato. L'aspetto e la resistenza del parquet Junckers durano decenni grazie ai nostri protocolli di manutenzione.

Con Junckers, investite in più di un semplice parquet sportivo, investite in un patrimonio di qualità. Riconosciuti per la loro durabilità senza pari, rapidità d'installazione e manutenzione ridotta, i nostri pavimenti sportivi sono progettati per durare decenni. Non è raro trovare parquet Junckers ancora in uso dopo più di 50 anni, in ogni parte del mondo testimonianza concreta del nostro impegno per la qualità, la sicurezza e l'eccellenza artigianale.









LA SICUREZZA DEGLI ATLETI INIZIA DA UN SISTEMA SPORTIVO ADEGUATO

Gli atleti di tutti i livelli si affidano a superfici che proteggono il loro corpo migliorando al contempo le prestazioni. I pavimenti sportivi Junckers sono progettati con cura per ridurre il rischio di infortuni, garantendo che ogni passo, salto e caduta venga ammortizzato per la massima sicurezza. Certificati secondo la norma EN 14904, i pavimenti sportivi Junckers offrono l'assorbimento degli urti e la stabilità richiesti dagli atleti moderni.

INGEGNERIA DI PRECISIONE PER UNA PERFORMANCE OTTIMALE

I pavimenti sportivi Junckers ottimizzano ogni aspetto della prestazione grazie a caratteristiche progettate con precisione:

Assorbimento degli urti: Protezione degli atleti dagli impatti con il suolo

Gli sport ad alta intensità esercitano una grande pressione su articolazioni, muscoli e legamenti. I pavimenti con deformazione superficiale di Junckers riducono questa pressione assorbendo l'impatto su un'ampia superficie. Ciò permette di minimizzare infortuni come la periostite tibiale, lesioni legamentose e affaticamento muscolare, consentendo agli atleti di allenarsi più intensamente e competere più a lungo.



Deformazione Verticale:

Una flessione controllata permette agli atleti di mantenere stabilità durante il gioco, evitando fenomeni come i "rimbalzi falsi" in sport come basket e pallamano.

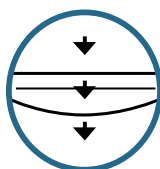

Rimbalzo della palla:

Fino al 98% di rimbalzo, garantendo una risposta della palla coerente e prevedibile, fondamentale per giochi veloci.

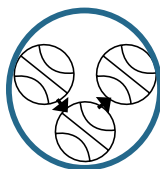

Scivolamento:

L'aderenza bilanciata offre agli atleti la trazione necessaria per eseguire movimenti rapidi e controllati senza rischiare scivolamenti o affaticamento eccessivo.



Quando sicurezza e prestazioni sono fondamentali, Junckers è la scelta naturale.



PERCHÉ SCEGLIERE LA DEFORMAZIONE SUPERFICIALE

I sistemi Junckers a deformazione superficiale si distinguono per la capacità di distribuire la flessione verticale e l'assorbimento degli urti su un'ampia superficie. Questa tipologia minimizza la pressione localizzata, migliorando il comfort e la sicurezza degli atleti di tutti i livelli. A differenza dei pavimenti a deformazione puntuale, che si comprimono solo nel punto d'impatto, i sistemi a deformazione superficiale proteggono gli atleti durante i movimenti dinamici e gli atterraggi più pesanti.

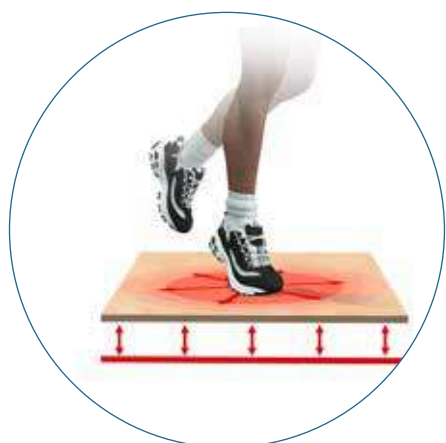

DEFORMAZIONE SUPERFICIALE

I pavimenti a deformazione superficiale distribuiscono l'impatto su una vasta area, offrendo i più alti livelli di assorbimento degli urti e comfort. È la soluzione ideale per sport multipli, garantendo elevate prestazioni e resistenza agli urti.

Il British Wheelchair Basketball (Comitato inglese di parasket) raccomanda i pavimenti a deformazione superficiale nel suo ultimo documento sulle strutture sportive.

DEFORMAZIONE PUNTUALE

I pavimenti a deformazione puntuale non raggiungono gli stessi livelli di performance e non sono nella stessa categoria di pavimenti sportivi.

I pavimenti puntuali sono generalmente realizzati con materiali sintetici, come il vinile o il poliuretano, rivestiti da uno strato di schiuma. La loro superficie è morbida e ammortizzante, per cui il pavimento si deforma soltanto nel punto di contatto con il piede dell'atleta.



PERCHÉ SCEGLIERE JUNCKERS PER LA TUA ATTIVITÀ

La fiducia degli atleti professionisti e sportivi di tutto il mondo.

Decenni di esperienza nella produzione di parquet sportivo in legno duro.

Rimbando della palla costante e livelli di scivolamento adeguati favoriscono movimenti rapidi e riducono il rischio di infortuni.

Eccellente sicurezza, durata e costo complessivo vantaggioso.

GAMMA DI PARQUET

Junckers offre un'ampia gamma di pavimenti in legno massello, che uniscono un'estetica senza tempo a prestazioni eccezionali. Che tu preferisca design eleganti e uniformi o superfici più rustiche e ricche di carattere, abbiamo la soluzione giusta per il tuo progetto.

FAGGIO SYLVASPORT

Larghezza: 129mm

Spessore: 22mm

Listone dalla Sottostruttura uniforme, presenza di durame dal colore bianco al rossastro e di venature rosso-marroni. Un pavimento classico e molto popolare



FAGGIO SYLVAKET

Larghezza: 129mm

Spessore: 22mm

Listone in Faggio colorato in tutto lo spessore. Può essere levigato senza perdere il colore. Aggiunge luce dorata e calda all'ambiente.



FAGGIO SYLVASQUASH

Larghezza: 129mm

Spessore: 22mm

Faggio SylvaSquash è appositamente progettato con un trattamento superficiale unico, adatto ai campi da squash, che garantisce prestazioni e durata ottimali.



Tutti i listoni di parquet sportivo Junckers hanno uno spessore di 22 mm e una larghezza di 129 mm, garantendo durata e stabilità per decenni. Ogni listone è realizzato con precisione e verniciato in fabbrica, pronto per essere utilizzato immediatamente. In combinazione con la tecnologia esclusiva di Junckers, richiedono una manutenzione minima e offrono un valore duraturo.

CHAMPION

Aspetto uniforme con piccole variazioni nel colore e nella sottostruttura.

PREMIUM

Aspetto naturale con una maggiore variazione nel colore e nella sottostruttura

CLUB

Aspetto rustico con sostanziali variazioni nella colorazione e nella sottostruttura.



Richiesta di
certificazione
FSC® per i prodotti
Junkers

FRASSINO

Larghezza: 129mm

Spessore: 22mm

Un pavimento elegante con variazioni scure distintive. Con il tempo, assume una tonalità calda e dorata che conferisce carattere a qualsiasi ambiente.



ACERO

Larghezza: 129mm

Spessore: 22mm

Un pavimento chiaro e uniforme, dall'aspetto moderno e raffinato. Le sue tonalità luminose si adattano a numerosi stili d'interni.



RAW SUGAR

Larghezza: 129mm

Spessore: 22mm

Listone di parquet in faggio con una tonalità marrone molto chiara, leggermente trasparente.



DÀ VITA ALLA TUA VISIONE - ORDINA I CAMPIONI E OSA CON I COLORI PERSONALIZZATI

Junkers offre soluzioni di pavimentazione su misura, comprese colorazioni e design personalizzati.

Per aiutarti a fare la scelta giusta, forniamo campioni adattati alle esigenze specifiche del tuo progetto.

Con un ordine minimo di 250 m² per i colori personalizzati, garantiamo che il tuo pavimento sia unico quanto il tuo spazio.

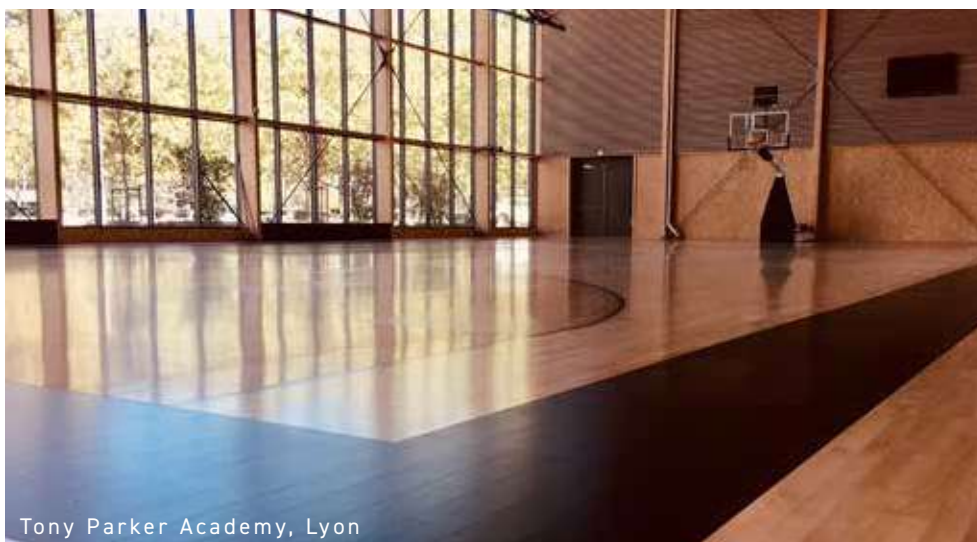

Tony Parker Academy, Lyon



CMG Sports Club One, Paris



Bâtiment SMART, Pessac

ESPLORA LA NOSTRA BIBLIOTECA DI PROGETTI

Lasciati ispirare dalla nostra vasta gamma di progetti complessi, che mostrano la diversità dell'offerta e della domanda, e le prestazioni dei parquet Junckers in diverse occasioni dai tornei mondiali alle palestre locali.

Scansiona il codice QR per accedere alla nostra biblioteca di progetti e scoprire come abbiamo portato la tecnologia e le visioni uniche Junckers sul campo.

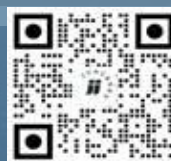

SCANSIONARE PER TROVARE PROGETTI



Giuriati Sports Center



Il Torneo Paralimpico di Pallacanestro 2024, Parigi

TROVA IL SISTEMA GIUSTO

Junckers offre sistemi di pavimentazione sportiva, sia fissi che smontabili, progettati per rispondere alle esigenze specifiche di qualsiasi tipo di impianto sportivo. Dalle palestre scolastiche alle grandi arene, le nostre soluzioni garantiscono prestazioni elevate, resistenza nel tempo e massima versatilità. Che si tratti di installazioni permanenti o di eventi temporanei, Junckers fornisce pavimentazioni sportive affidabili e ad alte prestazioni.

ALTEZZA DI COSTRUZIONE	SOTTOFONDO RICHIESTO	SOTTOSTRUTTURA	SISTEMA	CLASSE IN BASE ALLA NORMATIVA EN 14904	FIBA	PAGINA
Sistemi sportivi fissi						
120 - 242 mm	Livellato/Non livellato	DuoBat 120+	Sottostruttura con doppi travetti	A4	1 & 2	12
78 - 205 mm	Livellato/Non livellato	UnoBat 78+	Sottostruttura con travetto singolo	A4	1 & 2	14
62 mm	Livellato	UnoBat 62+	Sottostruttura con travetto singolo	A4	1	16
50 mm	Livellato	UnoBat 50	Sottostruttura con travetto singolo	A4	1 & 2	18
45 mm	Livellato	UnoBat 45	Sottostruttura con travetto singolo	A4	1 & 2	20
53 mm, 68 mm ou 80 mm	Livellato	UnoBat 53, 68, 80*	Sottostruttura con travetto singolo	A4/A3*	1	22
32 mm	Livellato	Clip, schiuma da 10 mm	Flottante	A3	-	24
37 mm	Livellato	Clip, schiuma da 15 mm	Flottante	A3	2	24
Accessori						32

* UnoBat 53 & 68 = A4 / UnoBat 80 = A3

Sistemi smontabili						
44 mm	Livellato	Pro Complete 44	Sottostruttura con travetto singolo	A4	1	26
49 mm / 34 mm su erba sintetica	Livellato	Arena Master	Flottante	A3	2	28
32 mm	Livellato	A3 Portable	Flottante	A3	-	30
Accessori						33

ALTEZZE DI COSTRUZIONE RIDOTTE ?

Per i progetti in cui lo spazio è ridotto al minimo, Junckers propone sistemi di pavimentazione con altezze di costruzione minime.

DUOBAT 120+

SISTEMA A DOPPIA ORDITURA - MONTAGGIO FISSO

Progettato per offrire prestazioni impareggiabili, anche su superfici irregolari. Grazie al suo sistema a doppia orditura e ai cunei di livellamento innovativi DuoWedge, garantisce una superficie di gioco perfettamente piana e stabile per tutte le discipline sportive.

REFERENZE DUOBAT 120+

Palais des Sports, Bordeaux, Francia
Palais des Sports Coubertin, Francia
SMART, Pessac, Francia
Arcadia High School, Stati Uniti
Falkonergårdens Gymnasium, Danimarca
Sala Prado 1, Bourges, Francia



I listoni del parquet in legno massello da 22 mm sono fissati su un sistema di sottofondo composto da due strati incrociati di travetti in legno lamellare. Il travetto superiore è dotato di ammortizzatori in gomma resiliente preassemblati che si incastrano nei J-locks del travetto inferiore. Questo garantisce un collegamento rapido, preciso e sicuro tra i due livelli di travetti.

Il travetto inferiore poggia su un cuneo DuoWedge regolabile e bloccabile, che consente di trasformare facilmente anche i sottofondi più irregolari in superfici di gioco piane e ideali. Il livellamento del pavimento avviene senza chiodi né utensili.

Basi supplementari, compatibili con i cunei regolabili DuoWedge, sono disponibili in diverse altezze per aumentare facilmente l'altezza del sistema di pavimentazione secondo le necessità.



Palais Dea Sports À Bordeaux, France

CERTIFICATI



International
Handball
Federation



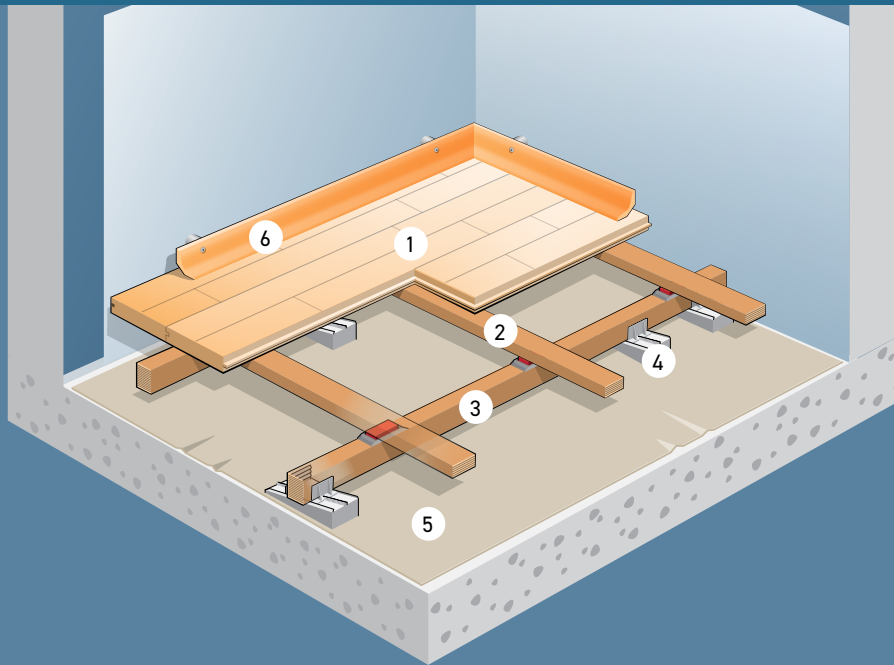

COMPONENTI DEL SISTEMA

1. Listone da 22 x 129 x 3700 mm
2. Travetto superiore 25.5 x 60 x 3600 mm con elementi ammortizzanti
3. Travetto inferiore: 39 x 40 x 3364 mm con cale J-Lock preinstallato.
4. DuoWedge: cunei micrometrici
5. Barriera al vapore SylvaThene da 0,2 mm
6. Battiscopa ventilati Combi Sports

CARATTERISTICHE

Altezza di costruzione	Da 120 mm a 142 mm E fino a 242 mm (con 2 basi aggiuntive da 50 mm)
Sottofondo richiesto	Livellato/Non livellato
Prestazioni	Deformazione superficiale secondo EN 14904, classe A4
Tipo di listone	Prefinito 22mm 2-strip in legno massello
Sottostruttura	Travetto doppio
Levigatura e trattamento	Sì, fino a 8 -10 volte
Adatto in caso di riscaldamento a pavimento	Sì
Adatto per stativi retrattili	Sì

	REQUISITI EN 14904:A4	RISULTATI DEL TEST
Resistenza agli urti	≥ 55 < 75 %	63 %
Deformazione verticale	≥ 2.3 < 5.0 mm	2.3 mm
Rimbalzo palla	≥ 90 %	95 %
Attrito	≥ 80 < 110	~ 85
Carico rotante	≥ 1500 N	3500 N ¹
Punto di carico	Nessuno	6000 N ~ 600 kgs ²

- 1) Test Junckers con ruote in gomma piena: larghezza: 50 mm, diametro: 100mm.
2) Test Junckers con Punto di carico 100x100mm.

ACCESSORI

Cuneo DuoWedge regolabile e bloccabile, brevettato da Junckers.



Le basi che permettono di aumentare l'altezza del sistema Duobat 120+ sono disponibili in diverse dimensioni e possono essere impilate fino a 2 volte, per un totale di 100 mm.



Assistenza tecnica completa e consulenza per l'installazione.
Durata di vita prevista: fino a 50 anni.

UNOBAT 78+

SISTEMA A SINGOLI TRAVETTI MONTAGGIO FISSO

Il sistema UnoBat 78+ rappresenta l'evoluzione più recente nel campo delle pavimentazioni sportive. Si basa sulle prestazioni collaudate dell'UnoBat 62, stabilendo un nuovo standard in termini di sicurezza degli atleti, durata nel tempo e adattabilità.



I travetti da 27 mm di spessore sono progettati per offrire un'eccellente riduzione degli impatti e un rimbalzo uniforme della palla, garantendo così un'esperienza di gioco superiore.

Il nostro nuovo cuneo è dotato di ammortizzatori preincollati, assicurando una connessione più solida tra il travetto e il cuneo stesso, riducendo al minimo il rischio di distacco durante l'installazione. Questa integrazione consente all'UnoBat 78+ di essere posato senza difficoltà anche su sottofondi non perfettamente planari.

Il cuneo e l'ammortizzatore sono ora un elemento unico, rendendo l'installazione più rapida e precisa. Per una maggiore flessibilità progettuale, l'interasse tra i cunei è stato aumentato da 400 mm a 420 mm, perfettamente adeguato ai nuovi listelli più spessi, installabili a un'altezza di costruzione compresa tra 78 mm e 205 mm, a seconda delle esigenze del progetto.



Gli impianti sportivi dell'Università del Qatar e il complesso per eventi

CERTIFICATI



International
Handball
Federation



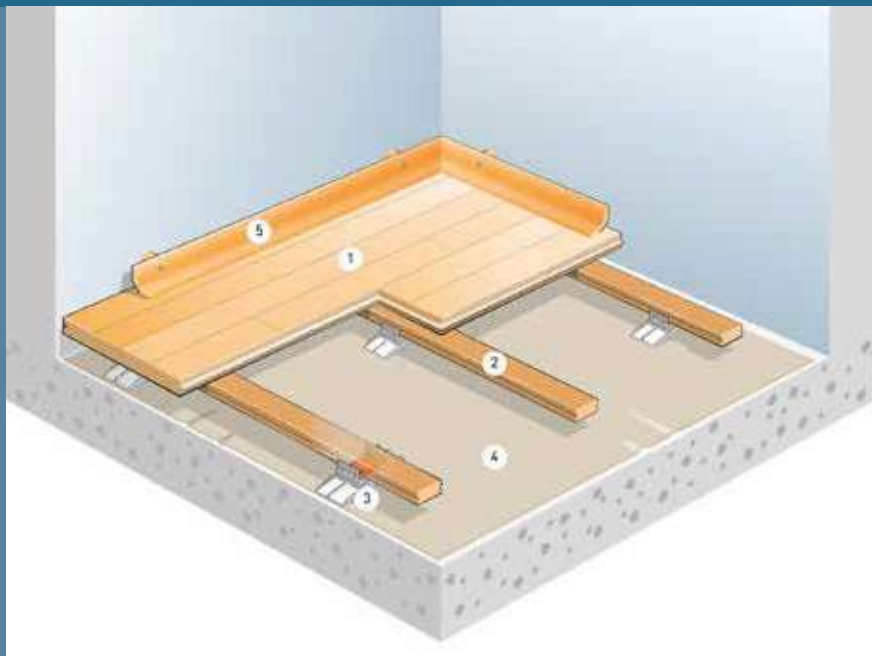

COMPONENTI DEL SISTEMA

1. Listone 22x129x3700mm
2. Travetto UnoBat 78+: 27 x 60 x 3360 mm
3. Cunei con ammortizzatore integrato
4. Barriera al vapore in Pe
5. Battiscopa ventilato Combi Sports

CARATTERISTICHE

Altezza di costruzione	Da 78 mm a 105 mm E fino a 205 mm (con 2 basi supplementari da 50 mm)
Sottofondo richiesto	Livellato/Non livellato
Prestazioni	Deformazione superficiale secondo EN 14904, classe A4
Tipo di listone	Prefinito 22mm 2-strip in legno massello
Sottostruttura	Travetto singolo
Levigatura e trattamento	Sì, fino a 8 -10 volte
Adatto in caso di riscaldamento a pavimento	Sì
Adatto per stativi retrattili	Sì

ACCESSORI

Cuneo UnoBat 78+ di Junckers.



RISULTATI DEL TEST

	REQUISITI EN 14904:A4	INTERASSE C/C 411MM	INTERASSE C/C 336MM
Resistenza agli urti	≥ 55 < 75 %	67 %	64%
Deformazione verticale	≥ 2.3 < 5.0 mm	2.8 mm	2.4 mm
Rimbalzo palla	≥ 90 %	91 %	93 %
Attrito	≥ 80 ≤ 110	99	99
Carico rotante	≥ 1500 N	3000 N ¹	3500 N ¹
Punto di carico	Nessuno	5500 N ~ 550 kgs ²	6000 N ~ 600 kgs ²

- 1) Test Junckers con ruote in gomma piena: larghezza: 50 mm, diametro: 100mm.
2) Test Junckers con Punto di carico 100x100mm.

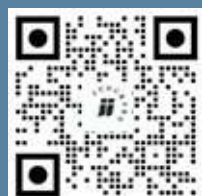

SCANSIONARE PER
VISUALIZZARE
LE ISTRUZIONI DI POSA

UNOBAT 62+

SISTEMA A SINGOLI TRAVETTI MONTAGGIO FISSO

Adatto a tutti i tipi di sport e a palestre multifunzionali, il sistema si presta a strutture di ogni dimensione, dai piccoli centri ricreativi alle grandi arene.

PROGETTI REALIZZATI CON IL SISTEMA UNOBAT 62+

- Jianshang Sports Complex, China
- Sidney Dance Company, Australia
- Qatar Universit sports and event complex



Il sistema UnoBat 62+ offre eccellenti prestazioni sportive e un elevato livello di sicurezza, oltre alla capacità di adattarsi a qualsiasi tipo di sottofondo.

I listoni in legno massello da 22 mm vengono fissati su un sistema di sottofondo costituito da travetti monostrato ingegnerizzati con ammortizzatori in gomma preinstallati.

Gli ammortizzatori in gomma si inseriscono in un supporto brevettato J-Lock, che funge da punto di arresto durevole per sottofondi piani.



L'ALQUERÍA DEL BASKET, SPAIN

CERTIFICATI



International
Handball
Federation



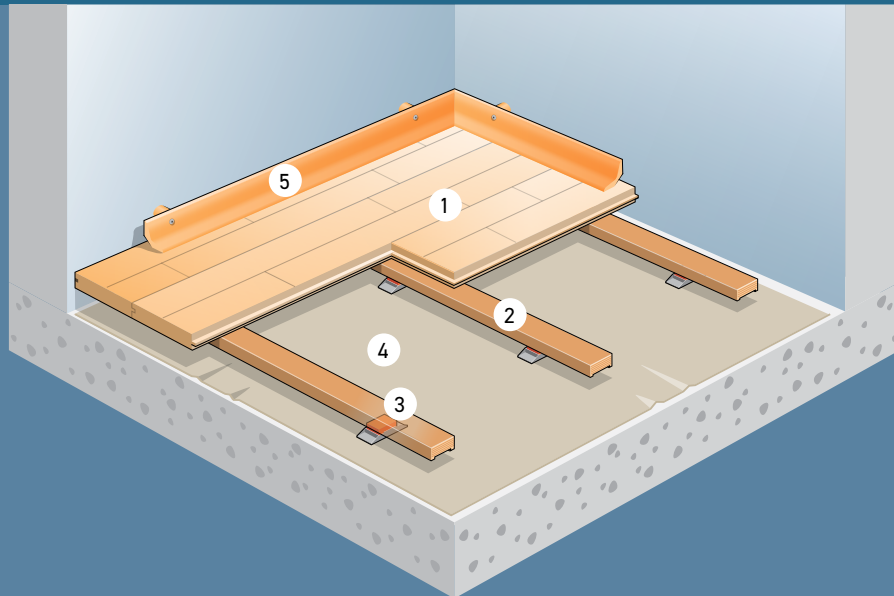

COMPONENTI DEL SISTEMA

1. Listone 22 x 129 x 3700 mm
2. Travetto UnoBat 62+: 25.5 x 60 x 3600 mm con tamponi ammortizzanti preassemblati
3. J-Lock
4. Barriera al vapore in PE per la protezione della sottostruttura
5. Battiscopa ventilato Combi Sports

ACCESSORI

Supporto brevettato J-Lock di Junckers
Per l'utilizzo su sottofondi piani.



CARATTERISTICHE

Altezza di costruzione	62 mm
Sottofondo richiesto	Livellato
Prestazioni	Deformazione superficiale secondo EN 14904, classe A4
Tipo di listone	Prefinito 22mm 2-strip in legno massello
Sottostruttura	Travetto singolo
Levigatura e trattamento	Sì, fino a 8 -10 volte
Adatto in caso di riscaldamento a pavimento	Sì

RISULTATI DEL TEST

	REQUISITI EN 14904:A4	INTERASSE C/C 411MM	INTERASSE C/C 336MM
Resistenza agli urti	≥ 55 < 75 %	66 %	64%
Deformazione verticale	≥ 2.3 < 5.0 mm	3.0 mm	2.6 mm
Rimbalzo palla	≥ 90 %	93 %	94 %
Attrito	≥ 80 ≤ 110	~ 85	~ 85
Carico rotante	≥ 1500 N	3000 N1	3500 N1
Punto di carico	Nessuno	5500 N ~ 550 kgs ²	6000 N ~ 600 kgs ²

1) Test Junckers con ruote in gomma piena: larghezza: 50 mm, diametro: 100mm.

2) Test Junckers con Punto di carico 100x100mm.

>> Supporto tecnico completo e assistenza all'installazione. Durata prevista fino a 50 anni.

UNOBAT 53-68-80

SISTEMA A SINGOLI TRAVETTI MONTAGGIO FISSO

Adatto a tutti i tipi di palestre e spazi multifunzionali - dai piccoli centri ricreativi alle grandi arene. Ideale anche per ristrutturazioni.



La famiglia UnoBat è un sistema a base di travetti che offre grande flessibilità in termini di spessore per adattarsi alle quote dei sottofondi esistenti.

I travetti UnoBat garantiscono un ottimo rapporto qualità-prezzo e sono progettati per essere utilizzati su sottofondi piani.

I listoni di parquet in legno massello da 22 mm sono fissati su un sistema di sottostruttura resiliente composto da travetti lamellari incollati, dotati di uno strato continuo di schiuma che assorbe gli urti.

Gli spessori dei sistemi disponibili, inclusa la schiuma, sono: 53 mm, 68 mm e 80 mm.



Università Francisco de Vitoria, Spagna

CERTIFICATI



International
Handball
Federation

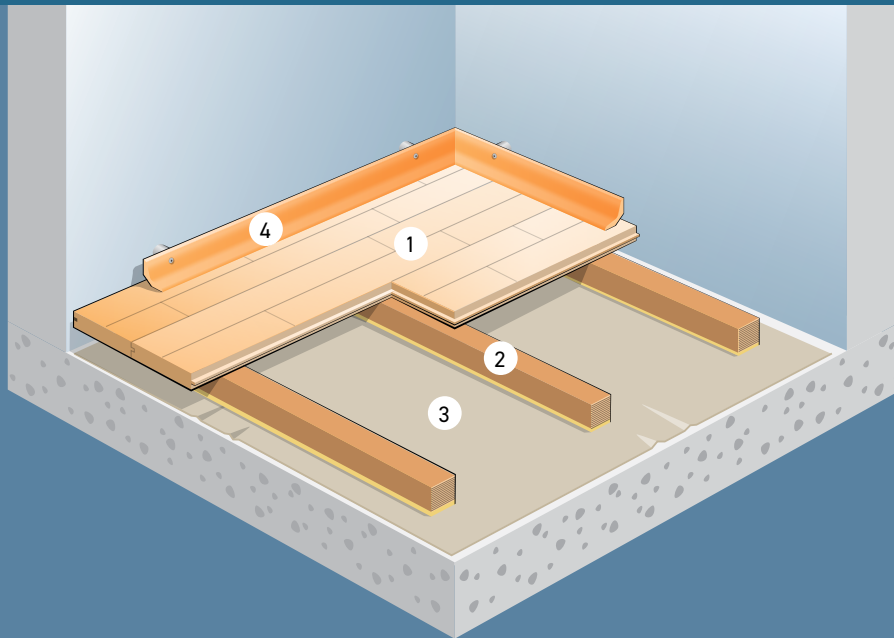

COMPONENTI DEL SISTEMA

1. Listone 22 x 129 x 3700 mm
2. Sistema di travetti UnoBat con schiuma sportiva
3. Barriera al vapore in PE
4. Battiscopa ventilato Combi Sports

CARATTERISTICHE

Altezza di costruzione	A scelta 53mm, 68mm, ou 80mm
Sottofondo richiesto	Livellato
Prestazioni	UnoBat 53 (cc 336): EN 14904 class A4 & FIBA level 1 UnoBat 53 (cc 411): EN 14904 class A4 UnoBat 68 (cc 336): EN 14904 class A4 & FIBA level 1 UnoBat 68 (cc 411): EN 14904 class A4 UnoBat 80 (cc 336): EN 14904 class A3 UnoBat 80 (cc 411): EN 14904 class A3
Tipo di listone	Prefinito 22mm 2-strip in legno massello
Sottostruttura	Travetto singolo
Levigatura e trattamento	Sì, fino a 8 -10 volte
Adatto in caso di riscaldamento a pavimento	Sì

NUOVA SCHIUMA RECYCLED SPORT

Offre eccellenti proprietà meccaniche, permettendo un elevato assorbimento agli urti per prestazioni ottimali dei pavimenti sportivi.

Realizzata con materiali PU riciclati post-consumo, questa schiuma è granulata, essiccata a vapore e sterilizzata per garantire qualità superiore.



	REQUISITI EN 14904:A4	REQUISITI EN 14904:A3	*INTERASSE C/C 411MM	*INTERASSE C/C 336MM
Resistenza agli urti	≥ 55 < 75 %	≥ 40 < 55 %	61%	58%
Deformazione verticale	≥ 2.3 < 5.0 mm	≥ 1.8 < 3.5 mm	2.9	2.5
Rimbalzo palla	≥ 90 %	≥ 90 %	92%	94%
Attrito	≥ 80 ≤ 110	≥ 80 ≤ 110	99	99
Carico rotante	≥ 1500 N	≥ 1500 N	3000 N ¹	3000 N ¹
Punto di carico	Nessuno	Nessuno	5000 N ~ 500 kgs ²	5500 N ~ 550 kgs ²

1) Test Junckers con ruote in gomma piena: larghezza: 50 mm, diametro: 100mm.

2) Test Junckers con Punto di carico 100x100mm.

* UnoBat 53

Assistenza tecnica completa e consigli di installazione. Durata prevista fino a 50 anni.

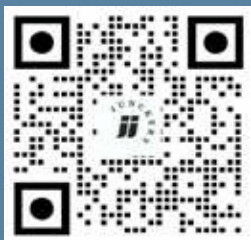

SCANSIONA PER VISUALIZZARE LE ISTRUZIONI DI POSA



UNOBAT 50

SISTEMA A SINGOLI TRAVETTI MONTAGGIO FISSO

Adatto a tutti i tipi di sport, palestre multifunzionali, dai piccoli centri ricreativi alle grandi arene ideale anche per la ristrutturazione.

REFERENZE UNOBAT 50

- Perele Arena, Orchies, France
- Centre Sportif De Meadowbank, Édimbourg
- Gymnase De L'europe, Labège, France
- Académie Nationale De Handball De Balatonboglár
- Rheinstar Basketball Club, Allemagne
- Sprotica, Gravelines, France
- Paladozza Palazzetto Dello Sport Di Bologna
- Dojo, Nogent / Oise, France



Il pavimento sportivo UnoBat 50 è un sistema composto da travetti ad alte prestazioni, progettato per essere utilizzato su sottofondi piani.

I listoni di parquet in legno massello da 22 mm sono fissati su una sottostruttura resiliente composta da travetti lamellari incollati, dotati di strisce di schiuma assorbente agli urti, appositamente progettate e preinstallate.

Le strisce di schiuma assorbente sono inserite in un canale a "U" sulla parte inferiore del travetto. Questa progettazione crea un blocco di arresto integrato, garantendo la resilienza a lungo termine del sistema.



FC Buyucekmece, Turquie

CERTIFICATI



International
Handball
Federation



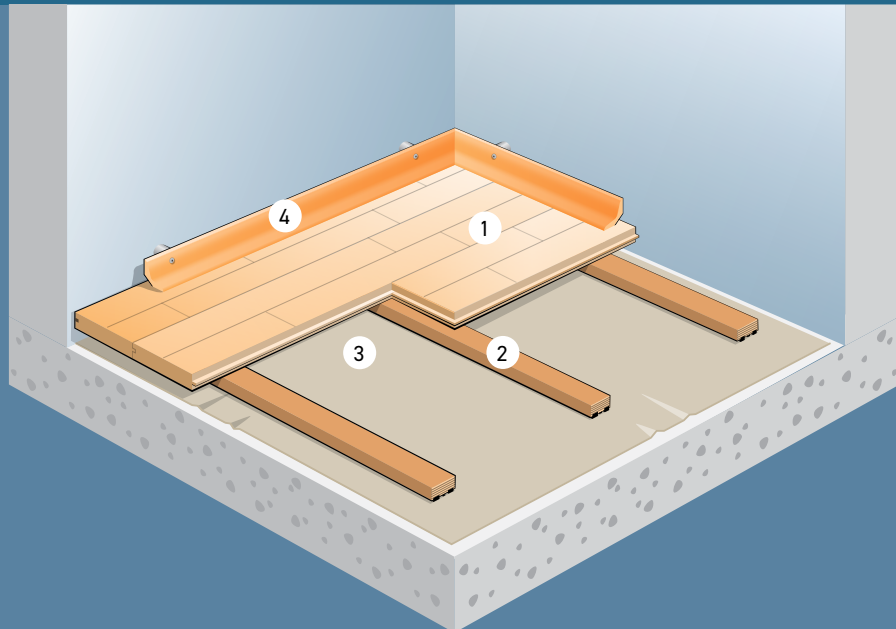

COMPONENTI DEL SISTEMA

1. Listone 22 x 129 x 3700 mm
2. Sistema di travetti UnoBat 50 : 28 x 45 x 3600 mm, con bande resilienti incluse
3. Barriera al vapore in PE
4. Battiscopa ventilato Combi Sports

CARATTERISTICHE

Altezza di costruzione	50 mm
Sottofondo richiesto	Livellato
Prestazioni	Deformazione superficiale secondo EN 14904, classe A4
Tipo di listone	Prefinito 22mm 2-strip in legno massello
Sottostruttura	Travetto singolo
Levigatura e trattamento	Sì, fino a 8 -10 volte
Adatto in caso di riscaldamento a pavimento	Sì

ACCESSORI

Junckers UnoBat 50, travetto con due bande di schiuma preinstallate che assorbe gli urti.



RISULTATI DEL TEST

	REQUISITI EN 14904:A4	INTERASSE C/C 336
Resistenza agli urti	≥ 55 < 75 %	64%
Deformazione verticale	≥ 2.3 < 5.0 mm	2.9 mm
Rimbalzo palla	≥ 90 %	96%
Attrito	≥ 80 < 110	~ 85
Carico rotante	≥ 1500 N	3500 N ¹⁾
Punto di carico	Nessuno	6000 N ~ 600 kgs ²⁾

1) Test Junckers con ruote in gomma piena: larghezza: 50 mm, diametro: 100mm.

2) Test Junckers con Punto di carico 100x100mm.



SCANSIONA PER VISUALIZZARE
LE ISTRUZIONI DI POSA

Assistenza tecnica completa e consigli di installazione. Durata prevista fino a 50 anni.

UNOBAT 45

SISTEMA A SINGOLI TRAVETTI MONTAGGIO FISSO

Adatto a tutti i tipi di sport, alle palestre multifunzionali dai piccoli centri ricreativi alle grandi arene ideale anche per ristrutturazioni.

REFERENZE UNOBAT 45

- Centre sportif de Meadowbank, Édinbourg
- Rink Hockey Quévert, France
- Académie nationale de handball de Balatonboglár
- Rheinstar Basketball Club, Allemagne
- Halle Parsemain, Fos/Mer, France
- Tony Parket Academy, Lyon, France
- Paladonna Palazzetto Dello Sport Di Bologna



Il sistema UnoBat 45 è un sistema a base di travetti a profilo ribassato e ad alte prestazioni. È progettato per essere utilizzato su sottofondi piani.

I listoni in legno massello vengono fissati mediante inchiodatura su una sottostruttura resiliente composta da un unico strato di travetti lamellari incollati, dotati di una configurazione esclusiva di strisce in gomma appositamente progettate e preinstallate sul lato inferiore.

Le bande ammortizzanti sono inserite in un canale a forma di "U" sulla parte inferiore del listello. Questo design crea un blocco di arresto integrato, garantendo la resilienza a lungo termine del sistema.



Paladonna Palazzetto Dello Sport Di Bologna

CERTIFICATI



International
Handball
Federation



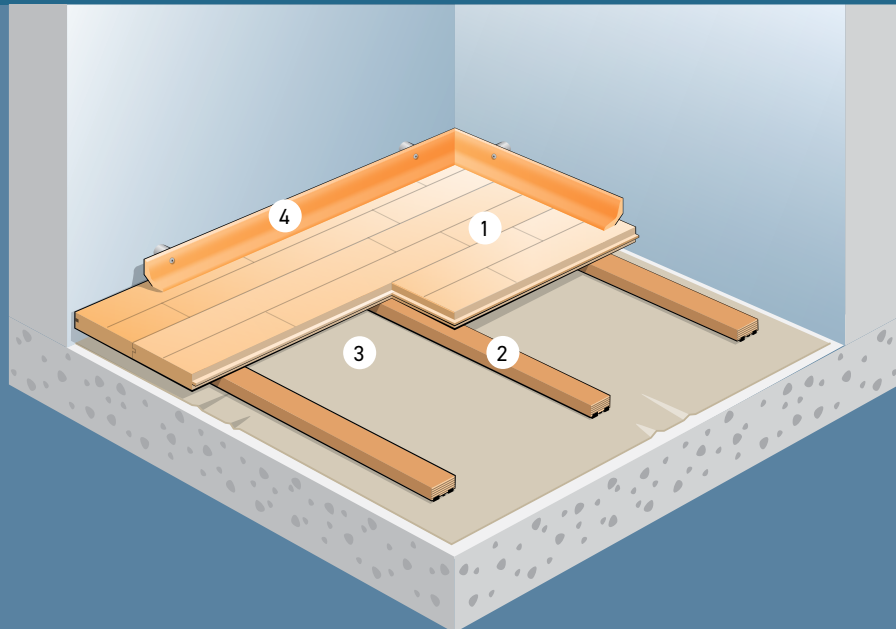

COMPONENTI DEL SISTEMA

1. Listone 22 x 129 x 3700 mm
2. Sistema di travetti UnoBAT 45: 23 x 45 x 3600 mm con bande resilienti incluse
3. Barriera al vapore in PE
4. Battiscopa ventilato Combi Sports

ACCESSORI

Junckers UnoBat 45, travetto con due bande di schiuma preinstallate che assorbe gli urti.



CARATTERISTICHE

Altezza di costruzione	45 mm
Sottofondo richiesto	Livellato
Prestazioni	Deformazione superficiale secondo EN 14904, classe A4
Tipo di listone	Prefinito 22mm 2-strip in legno massello
Sottostruttura	Travetto singolo
Levigatura e trattamento	Sì, fino a 8 -10 volte
Adatto in caso di riscaldamento a pavimento	Sì

RISULTATI DEL TEST

	REQUISITI EN 14904:A4	INTERASSE C/C 411MM	INTERASSE C/C 336MM
Resistenza agli urti	≥ 55 < 75 %	60 %	60%
Deformazione verticale	≥ 2.3 < 5.0 mm	3.0 mm	2.5 mm
Rimbalzo palla	≥ 90 %	95 %	95 %
Attrito	≥ 80 < 110	~ 85	~ 85
Carico rotante	≥ 1500 N	3000 N1	3500 N1
Punto di carico	Nessuno	5500 N ~ 550 kgs ²	6000 N ~ 600 kgs ²

1) Test Junckers con ruote in gomma piena: larghezza: 50 mm, diametro: 100mm.

2) Test Junckers con Punto di carico 100x100mm.



SCANSIONA PER VISUALIZZARE
LE ISTRUZIONI DI POSA

Assistenza tecnica completa e consigli di installazione. Durata prevista fino a 50 anni.

SITEMA A CLIP

SISTEMA SU SUPPORTO CONTINUO MONTAGGIO
FISSO

Il pavimento sportivo Clip è un sistema flottante a basso spessore, ideale per progetti di ristrutturazione o quando è necessario mantenere l'altezza del pavimento finito al minimo assoluto.

REFERENZE SPORT CLIP

- Salle de Sport, Courbevoie, France
- Salle Fitness Kwerk, Paris 8e, France
- Club Med Gym, Paris 13e, France
- École intermédiaire de Californie, États-Unis
- Fitness Gym, Orange HQ, Pologne
- Building Block Dance Studio, États-Unis
- Salle Kendo, Valence, France



Il Clip System è un sistema di pavimentazione sportiva flottante a profilo ribassato, progettato per essere installato su qualsiasi tipo di sottofondo piano.

I listoni in legno massello da 22 mm sono assemblati tramite clip in acciaio Junckers, che consentono una flessione indipendente unica delle tavole. Il parquet è flottante su un materassino in schiuma da 10 mm o 15 mm per garantire la massima resilienza.

Poiché il Clip System non richiede l'uso di chiodi, l'intero sistema può essere smontato e reinstallato altrove, se necessario.



Boy and Girls club, USA

CERTIFICATI



International
Handball
Federation



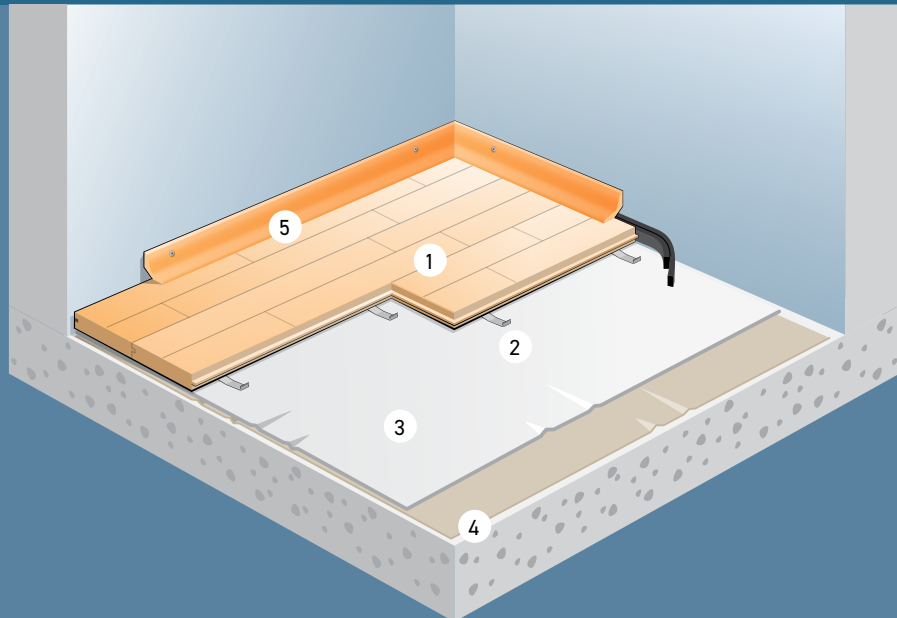

COMPONENTI DEL SISTEMA

1. Listone 22 x 129 x 3700 mm
2. Clips Junckers
3. Sottostrato in schiuma resiliente: Junckers SportsFoam
4. Barriera al vapore in PE
5. Battiscopa ventilati Combi Sports

CARATTERISTICHE

Altezza di costruzione	32 mm
Sottofondo richiesto	Livellato
Prestazioni	Installato con SportsFoam da 10 mm: elastico superficiale secondo la norma EN 14904, classe A Installato con SportsFoam da 15 mm: elastico superficiale secondo la norma FIBA, livello 2
Tipo di listone	Prefinito 22mm 2-strip in legno massello
Sottostruttura	Sistema di parquet flottante su schiuma sportiva
Levigatura e trattamento	Sì, fino a 8 -10 volte
Adatto in caso di riscaldamento a pavimento	Sì

	REQUISITI EN 14904:A4	REQUISITI EN 14904:A3	RISULTATI DEL TEST*
Resistenza agli urti	≥ 25 < 75 %	≥ 40 < 55 %	46%
Deformazione verticale	≥ 5.0 mm	≥ 1.8 < 3.5 mm	2.4 mm
Rimbalzo palla	≥ 90 %	≥ 90 %	98 %
Attrito	≥ 80 < 110	≥ 80 < 110	~ 85
Carico rotante	≥ 1500 N	≥ 1500 N	2500 N1
Punto di carico	Nessuno	Nessuno	4000 N ~ 400 kgs2

*10mm SportsFoam

1) Test Junckers con ruote in gomma piena: larghezza: 50 mm, diametro: 100mm.

2) Test Junckers con Punto di carico 100x100mm.



SCANSIONA PER VISUALIZZARE
LE ISTRUZIONI DI POSA

Assistenza tecnica completa e
consigli di installazione. Durata
prevista fino a 50 anni.



PRO COMPLETE 44

SISTEMA DI PAVIMENTAZIONE AMOVIBILE CON LISTONI SU TRAVETTI

Pavimento sportivo portatile per eventi sportivi e non sportivi. Perfetto per i tornei internazionali che richiedono una marcatura speciale delle linee. Parquet personalizzabile con stampa in fabbrica.

REFERENZE PC 44

- Coupe du monde FIBA 2023 et Eurobasket 2022
- Arena Comet, Orléans, France
- Arena Saint Chamond, France
- Turkish Airlines Euroleague Final Four 2024
- Palais de Sports, Caen, France
- Salle Gaston Médecin, Monaco
- Le Parnasse, Nîmes, France
- Rheinstar Basketball Club, Allemagne



Il sistema Pro Complete 44 è composto da un parquet in legno massello di 22 mm. Le doghe sono preassemblate in pannelli, trasportati manualmente.

Sotto ogni pannello del pavimento, sono montati diversi travetti in betulla prefissati, che includono una schiuma di poliuretano morbido per assorbire efficacemente gli urti e garantire la resilienza. La stabilità dei pannelli è migliorata grazie ai bordi rinforzati in alluminio. I pannelli si bloccano facilmente in posizione mediante supporti metallici premontati.

Nel senso della lunghezza, i pannelli sono collegati tramite linguette e scanalature, mentre alle estremità sono uniti da linguette libere. Una rampa di transizione funge da supporto e protezione, formando un bordo solido lungo il perimetro del pavimento.

Pro Complete 44 tollera variazioni più ampie dell'umidità relativa ed è quindi adatto a un utilizzo a lungo termine.



COPPA DEL MONDO FIBA

CERTIFICATI



International
Handball
Federation



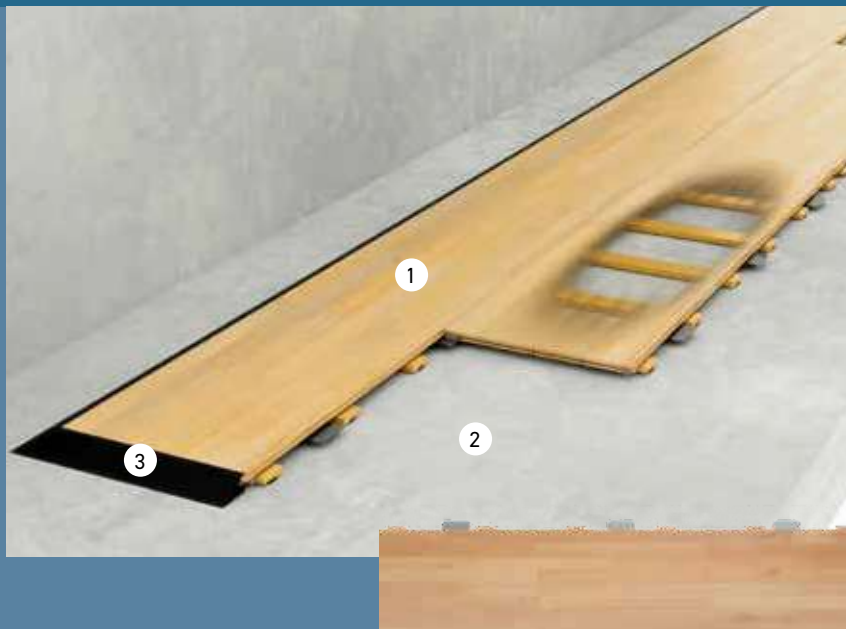

COMPONENTI DEL SISTEMA

1. Pannelli:
 - 1/1 pannello: 22 x 517,5 x 1800 mm
 - 1/2 pannello: 22 x 517,5 x 900 mm
2. Barriera al vapore in PE
3. Rampa di raccordo di colore nero

CARATTERISTICHE

Altezza di costruzione	44 mm
Sottofondo richiesto	Livellato
Prestazioni	Area-elastic in base alla normativa EN 14904 classe A4
Tipo di listone	Prefinito 22mm 2-strip in legno massello
Sottostruttura	Travetto singolo
Levigatura e trattamento	Sì, fino a 8 -10 volte
Dimensioni del pannello	1/1 pannello 0,93 m ² e 1/2 pannello 0,47 m ²
Peso del pannello	1/1 pannello: 18,5 kg e 1/2 pannello: 9,4 kg
Adatto in caso di riscaldamento a pavimento	Sì
Adatto per tribune retrattili	Sì

REQUISITI EN 14904:A4

RISULTATI DEL TEST

	REQUISITI EN 14904:A4	RISULTATI DEL TEST
Resistenza agli urti	≥ 55 < 75 %	60 %
Deformazione verticale	≥ 2.3 < 5.0 mm	3.3 mm
Rimbalzo palla	≥ 90 %	95%
Attrito	≥ 80 < 110	~ 85
Carico rotante	≥ 1500 N	3000 N1
Punto di carico	Nessuno	5000 N ~ 500 kgs2

1) Test Junckers con ruote in gomma piena: larghezza: 50 mm, diametro: 100mm.

2) Test Junckers con Punto di carico 100x100mm

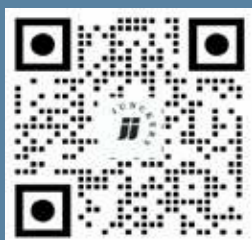

SCANSIONA PER VISUALIZZARE
LE ISTRUZIONI DI POSA

ACCESSORI

Una rampa di transizione costituisce un bordo solido, protettivo e cinge il perimetro.



Assistenza tecnica completa e consigli di installazione. Durata prevista fino a 50 anni.

ARENA MASTER

SISTEMA SU SUPPORTO CONTINUO SMONTABILE

Pavimentazione sportiva portatile per eventi sportivi e non sportivi. Perfetta anche per superfici in erba e piste di ghiaccio.

REFERENZE ARENA MASTER

- Palais des sports, Tarbes, Paris
- ADA Blois, France
- Palais des Sports, Quimper, France
- Rheinstar Basketball Club, Allemagne



Il pavimento sportivo portatile Arena Master è composto da listoni in legno massello di 22 mm, prefabbricati in pannelli leggeri.

Ogni pannello del pavimento si blocca facilmente in posizione tramite supporti metallici montati in fabbrica. In senso longitudinale, i pannelli sono collegati mediante linguette e scanalature, mentre alle estremità sono uniti tramite linguette libere.

Sotto ogni pannello si trovano quattro fogli di compensato di betulla dello spessore di 12 mm. Questi fogli conferiscono ai pannelli un'elevata resistenza e durata. I pannelli sono rinforzati a ogni estremità con profili in alluminio. I pannelli vengono posati su uno strato di schiuma di polietilene da 15 mm per assorbire gli urti e garantire la resilienza necessaria.

Una rampa di transizione crea un bordo solido e protettivo che circonda il perimetro. Per un'installazione più rapida e flessibile, sono disponibili i pannelli Junckers CenterRow, che consentono l'installazione in entrambe le direzioni. Arena Master tollera variazioni più ampie dell'umidità relativa, risultando quindi adatto a un uso a lungo termine.



CERTIFICATI



International
Handball
Federation

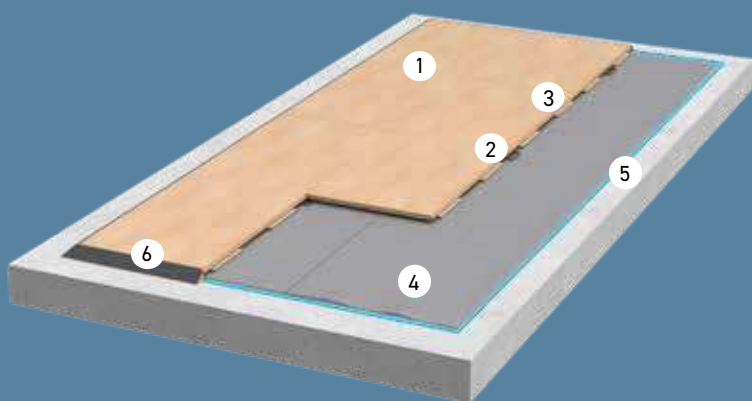

CARATTERISTICHE

Altezza di costruzione	49mm / 34mm in caso di posa su manto erboso
Sottofondo richiesto	Sotto-Sottostruttura autoportante a secco in calcestruzzo Pavimento rigido esistente Superfici morbide / pavimenti elastici puntuali come gomma, vinile, erba sintetica o pista di ghiaccio
Tipo di listone	Area-elastic in base alla normativa EN 14904 classe A3
Sottostruttura	Prefinito 22mm 2-strip in legno massello
Sous-construction	Compensato di betulla prefissati, spessore: 12mm
Dimensioni del pannello	Pannello 1/1 0.93 m ² - Pannello 1/2 : 0.47 m ²
Peso del pannello	Pannello 1/1 19.7 kgs - Pannello 1/2 9.9 kgs
Levigatura e trattamento	Sì, fino a 8 -10 volte
Adatto in caso di riscaldamento a pavimento	Sì

REQUISITI EN 14904:A3

RISULTATI DEL TEST

	REQUISITI EN 14904:A3	RISULTATI DEL TEST
Resistenza agli urti	≥ 40 < 55 %	50 %
Deformazione verticale	≥ 1.8 < 3.5 mm	2.1 mm
Rimbalzo palla	≥ 90 %	98 %
Attrito	≥ 80 < 110	~ 85
Carico rotante	≥ 1500 N	3000 N1
Punto di carico	Nessuno	5000 N ~ 500 kgs2

1) Test Junckers con ruote in gomma piena: larghezza: 50 mm, diametro: 100mm.

2) Test Junckers con Punto di carico 100x100mm

COMPONENTI DEL SISTEMA

1. Pannelli di listoni Junckers in legno massello 2-strip spessore 22mm
- Pannello intero: 517,5 x 1800mm, 0.93 m²
- Mezzo pannello: 517,5 x 900mm, 0.47 m²
2. Chiavetta di assemblaggio
3. Compensato
4. Schiuma resiliente Junckers 15 mm Sports Foam
5. Barriera al vapore in SylvaThere da 0,20mm
6. Rampa di transizione nera

ACCESSORI

Ogni pannello si blocca facilmente in posizione tramite supporti metallici montati in fabbrica.



Nel senso della lunghezza, i pannelli sono collegati mediante linguette e scanalature, mentre alle estremità sono uniti tramite linguette libere.



Assistenza tecnica completa e consigli di installazione. Durata prevista fino a 50 anni.



SCANSIONA PER VISUALIZZARE
LE ISTRUZIONI DI POSA

SMONTABILE A3

SISTEMA SU SUPPORTO CONTINUO SMONTABILE

È la scelta ideale quando è necessario un pavimento per un uso di breve durata. Può essere utilizzato per eventi sportivi e non sportivi.

REFERENZA SMONTABILE A3

- Turkish airlines Euroleague Final Four
Junckers partenaire officiel et fournisseur
- Salle de Super Devoluy, France
- Pala Alpitour Arena, Italie
- Belgrade Arena, Serbie



Il pavimento sportivo portatile A3 di Junckers è composto da listelli in legno duro massello da 22 mm, prefabbricati in pannelli leggeri. I pannelli sono posati in modo flottante su un sottostrato in schiuma resiliente da 10 mm.

Ogni pannello si blocca facilmente in posizione tramite supporti metallici montati in fabbrica. Nel senso della lunghezza, i pannelli sono collegati tramite linguette e scanalature, mentre alle estremità da linguette libere. Una rampa di transizione forma un bordo solido lungo il perimetro del pavimento.

Raccomandato per un utilizzo a breve termine; utilizzare il pavimento fino a 10 giorni per evento in ambienti con scarse fluttuazioni dell'umidità relativa.



Hoops Factory, France

CERTIFICATI



International
Handball
Federation



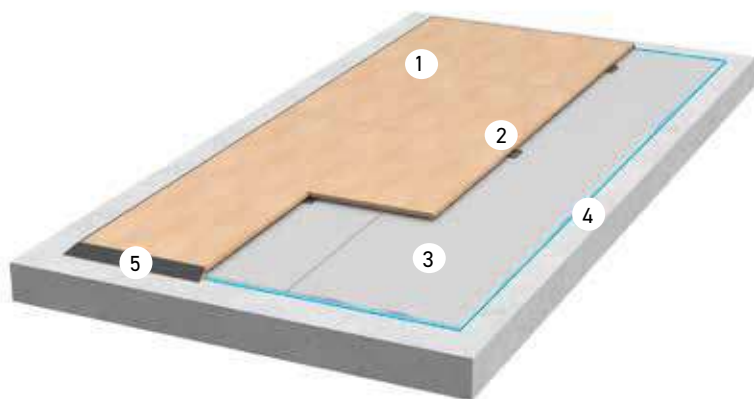

COMPONENTI DEL SISTEMA

1. Pannelli Junckers in legno massello
- 2 strip spessore 22mm :
 - Pannelli 1/1: 513 x 1800 mm
 - Pannelli 1/2: 513 x 900 mm
2. Piastre di assemblaggio
3. Schiuma resiliente Junckers Sports Foam
4. Barriera al vapore in SylvaThere da 0,20 mm su calcestruzzo
5. Rampa di transizione nera

CARATTERISTICHE

Altezza di costruzione	32 mm
Sottofondo richiesto	Livellato
Tipo di listone	Area-elastic in base alla normativa EN 14904 classe A3
Tipo di listone	Prefinito 22mm 2-strip in legno massello
Sottostruttura	Sistema di parquet flottante su schiuma sportiva
Dimensioni del pannello	Pannello 1/1 0.92 m ² - Pannello 1/2 0.46 m ²
Peso del pannello	Pannello 1/1 15 kgs - Pannello 1/2 7.5 kgs
Levigatura e trattamento	Sì, fino a 8 -10 volte
Adatto in caso di riscaldamento a pavimento	Sì

REQUISITI EN 14904:A3

RISULTATI DEL TEST

	REQUISITI EN 14904:A3	RISULTATI DEL TEST
Resistenza agli urti	≥ 40 < 55 %	46 %
Deformazione verticale	≥ 1.8 < 3.5 mm	2.0 mm
Rimbaltzo palla	≥ 90 %	99 %
Attrito	≥ 80 < 110	~ 85
Carico rotante	≥ 1500 N	2500 N1
Punto di carico	Nessuno	4000 N ~ 400 kgs2

1) Test Junckers con ruote in gomma piena: larghezza: 50 mm, diametro: 100mm.

2) Test Junckers con Punto di carico 100x100mm

ACCESSORI

Ogni pannello si blocca facilmente in posizione tramite supporti metallici montati in fabbrica.



Nel senso della lunghezza, i pannelli sono collegati mediante linguette e scanalature, mentre alle estremità sono uniti tramite linguette libere.



Assistenza tecnica completa e consigli di installazione. Durata prevista fino a 50 anni.

ACCESSORI

Ottimizzate la funzionalità e la durata del vostro pavimento sportivo Junckers grazie alla nostra gamma di accessori su misura, tra cui battiscopa, barriere al vapore e strumenti per un'installazione e una manutenzione impeccabili.



BATTISCOPA COMBISPORT

Il battiscopa Junckers Combi Sport può essere installato con o senza ventilazione del sottopavimento. I battiscopa possono essere montati in due posizioni, per ottenere un'altezza massima oppure una copertura massima.

Utilizzare i raccordi in acciaio contro la parete quando è necessaria la ventilazione del sottopavimento, ed ometterli quando non è richiesta.

Dimensioni: 48 mm di altezza x 38 mm di larghezza.



BOCCOLE E VENTOSE

Per garantire la massima flessibilità del pavimento sportivo, Junckers propone una gamma di boccole che permettono modifiche rapide ed efficienti della configurazione del campo, ad esempio passando dalla pallamano al badminton o alla pallavolo.

Le boccole Junckers sono disponibili in 3 dimensioni: Diametro interno/esterno: 75/95 mm, 106/126 mm, 150/170 mm.

Le ventose Junckers facilitano la rimozione del coperchio della boccola.



PISTOLA SPARACHIODI JUNCKERS E CHIODI

Assicuratevi che il parquet sia fissato correttamente.

La pistola sparachiodi Junckers e i chiodi speciali garantiscono un'installazione facile e veloce, impedendo il distacco dei listelli dai travetti.



SYLVATHENE BARRIERA AL VAPORE

Per garantire un'installazione sicura e rapida, Junckers propone una membrana PE extra-larga da 0,2 mm. La membrana ha una larghezza di 4 metri e include una linea di marcatura che indica chiaramente il punto di sovrapposizione. È realizzata in materiale riciclabile e rispettoso dell'ambiente.



MATERASSINO SPORTSFOAM

Fornite il livello ideale di assorbimento degli urti e di resilienza con il materassino SportsFoam ad alte prestazioni di Junckers.

Disponibile in 10 mm o 15 mm, in base al sistema smontabile e al livello di prestazione richiesto.



SPACERS

Assicuratevi che il pavimento sportivo sia installato correttamente, con la misura esatta per ogni 10 listoni. Disponiamo di una gamma di spacers adatti a tutti i climi interni.

ACCESSORI

Gli accessori Junckers sono progettati per ottimizzare ogni aspetto del vostro sistema di pavimentazione. Che si tratti di un'installazione più rapida o di uno stoccaggio efficiente, questi strumenti garantiscono operazioni fluide e prestazioni durature.



PANNELLI CENTRALI

Semplificate l'installazione iniziando dal centro del parquet, consentendo un montaggio bidirezionale e riducendo i tempi di posa.



ANCORAGGI METALLICI

I pannelli si bloccano facilmente in posizione grazie a supporti metallici premontati, per un'installazione rapida e semplice.



RAMPA DI TRANSIZIONE

Una rampa robusta in alluminio che crea un bordo liscio e protegge il perimetro del parquet. Perfetta per eventi ad alta affluenza.



FALSE ANIME

Le linguette libere inserite alle estremità dei pannelli garantiscono un incastro sicuro e stabile durante l'utilizzo.



RACK DI STOCCAGGIO

I rack di stoccaggio progettati su misura da Junckers facilitano il trasporto e lo stoccaggio dei pannelli.

Un rack può contenere 74 pannelli.



CARRELLO DI STOCCAGGIO

I carrelli di stoccaggio progettati su misura da Junckers rendono più semplice il trasporto e la conservazione dei pannelli.

Un carrello può contenere 40 pannelli.

SODDISFARE SEMPRE LE ESIGENZE PIÙ ELEVATE DEI NOSTRI CLIENTI

I clienti più esigenti si affidano a noi, che si tratti di tornei di livello mondiale o di palestre private. Che si tratti di creare uno spazio per atleti internazionali o di realizzare una soluzione su misura per un'area di allenamento personale, affrontiamo ogni progetto con lo stesso impegno verso la qualità, l'innovazione e l'attenzione ai dettagli.



APPROVATI PER LE COMPETIZIONI DI LIVELLO MONDIALE

La nostra collaborazione con organizzazioni prestigiose come la FIBA e i Giochi Olimpici dimostra la nostra capacità di soddisfare gli standard più rigorosi.

Dalla FIBA World Cup 2023 ai Giochi Olimpici di Parigi 2024, la nostra esperienza garantisce un'esecuzione impeccabile e prestazioni eccezionali per gli atleti di massimo livello.

ESPLORATE LA NOSTRA LIBRERIA DI PROGETTI

Lasciatevi ispirare dalla nostra ampia raccolta di progetti realizzati, che dimostrano la versatilità e le prestazioni dei pavimenti Junckers in diversi contesti – dai tornei internazionali alle palestre locali. Scansionate il codice QR per accedere alla nostra libreria di progetti e scoprire come abbiamo dato vita a visioni uniche.

REFERENZE INTERNAZIONALI JUNCKERS

Tornei olimpici di pallacanestro, Parigi 2024

Tornei paralimpici di pallacanestro, Parigi 2024

Coppa del Mondo FIBA 2023
EuroBasket FIBA 2022

Giochi Panamericani/Giochi Parapanamericani 2019

FIBA Eurobasket 2017

Campionato mondiale FIBA maschile U19, Il Cairo, Egitto 2017

Lega africana di pallacanestro, Nigeria, Gabon 2017

Eurolega Spagna, FC Real Madrid, 2016

Coppa del Mondo di RINK HOCKEY, Vendespace 2015, Francia

Afrobasket 2015, Palais de Sport, Yaoundé, Camerun

Giochi del Commonwealth 2014, Glasgow, Regno Unito

Paralimpiadi 2014, QE Park Londra, Regno Unito

Giochi Olimpici Giovanili di Singapore 2010, Singapore

EuroBasket 2009, Sala Spodek, Katowice Polonia

Euroleague 2005, Complesso Olimpico CSKA, Mosca Russia

Eurobasket 2005, Belgrade Arena, Belgrado Serbia

Giochi Olimpici 2004, Atene Grecia



PAVIMENTAZIONI SPORTIVE DI ALTO LIVELLO PER LA FIBA

Junckers fornirà pavimenti sportivi in legno massello di prima qualità per le principali competizioni FIBA fino al 2028, tra cui:

- EuroBasket 2025
- Coppa del Mondo di basket femminile
- Coppa del Mondo di basket 2027
- Torneo olimpico di basket 2028



GLOBAL SUPPLIER



JUNCKERS WOODCARE

LA SEMPLICITÀ DELLA MANUTENZIONE

I pavimenti sportivi Junckers sono progettati per essere resistenti e facili da mantenere. Prefiniti con più strati di vernice poliuretanica ad alte prestazioni, i parquet sono pronti all'uso sin dal primo giorno e richiedono una manutenzione minima. Per semplificare ulteriormente la cura del pavimento, Junckers propone una gamma dedicata di prodotti per la manutenzione del legno, sviluppati internamente per integrarsi perfettamente con i nostri parquet in legno massello. Queste soluzioni su misura garantiscono che i pavimenti Junckers restino belli e funzionali per molti anni, anche in impianti sportivi ad alta intensità di utilizzo.

SOLUZIONI DI MANUTENZIONE PER I PAVIMENTI SPORTIVI JUNCKERS

Quando è necessaria la manutenzione, Junckers fornisce i prodotti essenziali per garantire risultati ottimali.

Progettati e prodotti internamente, i nostri articoli per la manutenzione assicurano qualità e prestazioni superiori, rispondendo alle esigenze delle attività sportive e degli impianti più frequentati.

PULIZIA QUOTIDIANA

- Mantieni il pavimento pulito spazzando regolarmente e passando lo straccio con una soluzione saponata delicata. Per risultati ottimali, si consiglia di utilizzare Junckers Floor Cleaner, appositamente formulato per proteggere la superficie verniciata.
- Per le zone con residui di grasso, utilizza Junckers Neutralizer per ripristinare la resistenza allo scivolamento e garantire la sicurezza degli atleti.

- Le attività di pallamano possono lasciare residui di resina sul pavimento. Questi possono essere rimossi efficacemente con Junckers Resin Remover, senza danneggiare la superficie.

RAVVIVARE LA SUPERFICIE

Controlla regolarmente la superficie e, se necessario, rinnova la finitura con una leggera carteggiatura e una sola mano di vernice. Si consiglia l'uso di Junckers HP800 Sport, vernice appositamente formulata per garantire adesione ottimale alla superficie esistente. Questo intervento rapido può essere effettuato in un solo giorno ed evita la necessità di un restauro completo, mantenendo il pavimento in ottime condizioni.

RINNOVO COMPLETO

Per i pavimenti con usura troppo avanzata, può essere necessario un ripristino totale.

- I pavimenti sportivi Junckers possono essere levigati fino al legno grezzo da 8 a 10 volte, offrendo così un nuovo inizio e prolungando significativamente la durata del parquet.

- Con una manutenzione regolare, raramente è necessario eseguire una levigatura completa, risparmiando così tempo e risorse.

PROLUNGA LA VITA DEL TUO PARQUET CON UN PROGRAMMA DI MANUTENZIONE

Si consiglia di stipulare un contratto di manutenzione con un professionista della finitura dei pavimenti, che effettuerà controlli periodici dello stato del tuo parquet. Un buon programma di manutenzione garantirà una durata prolungata del pavimento.

[Contattaci per saperne di più sulle nostre soluzioni per la manutenzione del legno e su come possiamo aiutarti.](#)



PRODOTTI PER LA MANUTENZIONE JUNCKERS ASSICURATI CHE IL TUO PARQUET RESISTA ALLA PROVA DEL TEMPO



SPORT CLEANER DETERGENTE

Detergente universale per pavimenti sportivi. Scioglie efficacemente lo sporco ed è perfetto per superfici che richiedono pulizia frequente.



SPORT RESIN REMOVER RIMUOVI RESINA

Prodotto a base d'acqua progettato per rimuovere residui di resina dai pavimenti.

VERNICE SPORTIVA JUNCKERS - HP800 SPORT



HP800 Sport è una vernice bicomponente a base d'acqua al 100% poliuretanica di altissima qualità, progettata per pavimenti sportivi sottoposti a traffico molto intenso.

Ideale per parquet nuovi, completamente levigati o già verniciati.

- Approvata dalla FIBA per l'uso su pavimenti destinati al basket di livello 1 e 2.
- Conforme ai requisiti di superficie della norma EN 14904 per pavimentazioni sportive polivalenti.
- Riporta il marchio "Danish Indoor Climate". Un prodotto con questo marchio è stato sottoposto a test approfonditi sulle emissioni di sostanze volatili e sugli odori, al fine di garantire che non contenga sostanze chimiche nocive per la qualità dell'aria interna.



PERSONALIZZA IL TUO PAVIMENTO SPORTIVO CON LA LINEA JUNCKERS TRACCIATURE E LOGHI

Un pavimento sportivo è molto più di una semplice superficie da gioco: riflette l'energia, lo spirito e l'identità delle competizioni che vi si svolgono.

Con Junckers, puoi personalizzare il tuo parquet per distinguerti sia visivamente che funzionalmente.

TRACCIATURE E LOGHI SU MISURA

Le linee di marcatura definiscono il gioco, mentre i loghi personalizzati del club creano un'identità visiva unica per il tuo impianto.

La pittura per marcature sportive HP di Junckers è disponibile in un'ampia gamma di colori e può essere personalizzata per rispecchiare perfettamente l'identità della tua squadra.

Abbinata al nostro vernice HP800 per pavimenti sportivi, ottieni una soluzione completa e duratura, ideale sia per l'uso quotidiano che per i grandi eventi.



PARQUET STAMPATI IN FABBRICA PER EVENTI DI PRESTIGIO

Junckers è stato il fornitore di fiducia per alcuni degli eventi sportivi più prestigiosi al mondo, tra cui:

- Il torneo olimpico di pallacanestro 2024
- La Coppa del Mondo di Basket
- EuroBasket

I nostri pavimenti smontabili e stampati in fabbrica, con grafiche personalizzate, hanno contribuito a creare momenti indimenticabili, grazie alla loro durabilità e al forte impatto visivo.

CREA UN'ESPERIENZA MEMORABILE

Trasforma il tuo pavimento sportivo in un elemento centrale che migliora l'esperienza di gioco e dello spettatore.

Che si tratti di colori vivaci o di motivi complessi, Junckers garantisce un pavimento funzionale ed esteticamente straordinario, lasciando un'impressione duratura.

RAL-1021
YELLOW

RAL-3027
RED

RAL-5005
BLUE

RAL-6029
GREEN

RAL-9005
BLACK

RAL-9001
WHITE

NORDIC



PAVIMENTI SPORTIVI E RISCALDAMENTO A PAVIMENTO

I pavimenti sportivi Junckers sono garantiti per l'uso con riscaldamento a pavimento.

SENTIRE IL CALORE, APPREZZARE IL COMFORT

La bellezza di un pavimento in legno massello Junckers è il partner naturale del comfort garantito dal riscaldamento a pavimento.

Da molti anni, i parquet Junckers sono riconosciuti da clienti, architetti e operatori del settore del riscaldamento come l'unico parquet in legno massiccio sul mercato abbastanza stabile da poter essere garantito per l'uso con impianti di riscaldamento a pavimento.

I nostri pavimenti vengono installati su impianti radianti da quasi 30 anni.

Con un'eredità nella produzione di parquet che risale agli anni '30 e una tradizione danese consolidata nella lavorazione di prodotti in legno di alta qualità, Junckers è l'unico produttore in grado di offrire doghe in legno massiccio compatibili con il riscaldamento a pavimento, grazie a conoscenza ed esperienza uniche.

Questo è reso possibile da un processo di essiccazione estremamente uniforme e preciso, e da lavorazioni realizzate con tolleranze di produzione minime.



LASCIA CHE TI AIUTIAMO A DEFINIRE IL TUO GAME PLAN VINCENTE

Ogni progetto di successo inizia con una strategia ben definita e il giusto team per realizzarla. In Junckers, siamo partner strategici: ci assicuriamo che ogni fase del tuo progetto sia pianificata con precisione ed eseguita con cura.

GIOCHIAMO INSIEME PER RAGGIUNGERE IL SUCCESSO

Con il servizio progetti Junckers, avrai a disposizione un esperto tecnico dedicato che ti guiderà dalla pianificazione iniziale alla consegna finale e oltre.

Come un allenatore fidato, ti offriamo il supporto necessario per ridurre i rischi, ottimizzare i processi e garantire risultati di alta qualità, rispettando tempi e budget.

LASCIA A NOI IL PIANO PERFETTO PER IL TUO PROGETTO

Contatta oggi stesso il tuo referente commerciale Junckers per scoprire di più sul nostro servizio progetti.

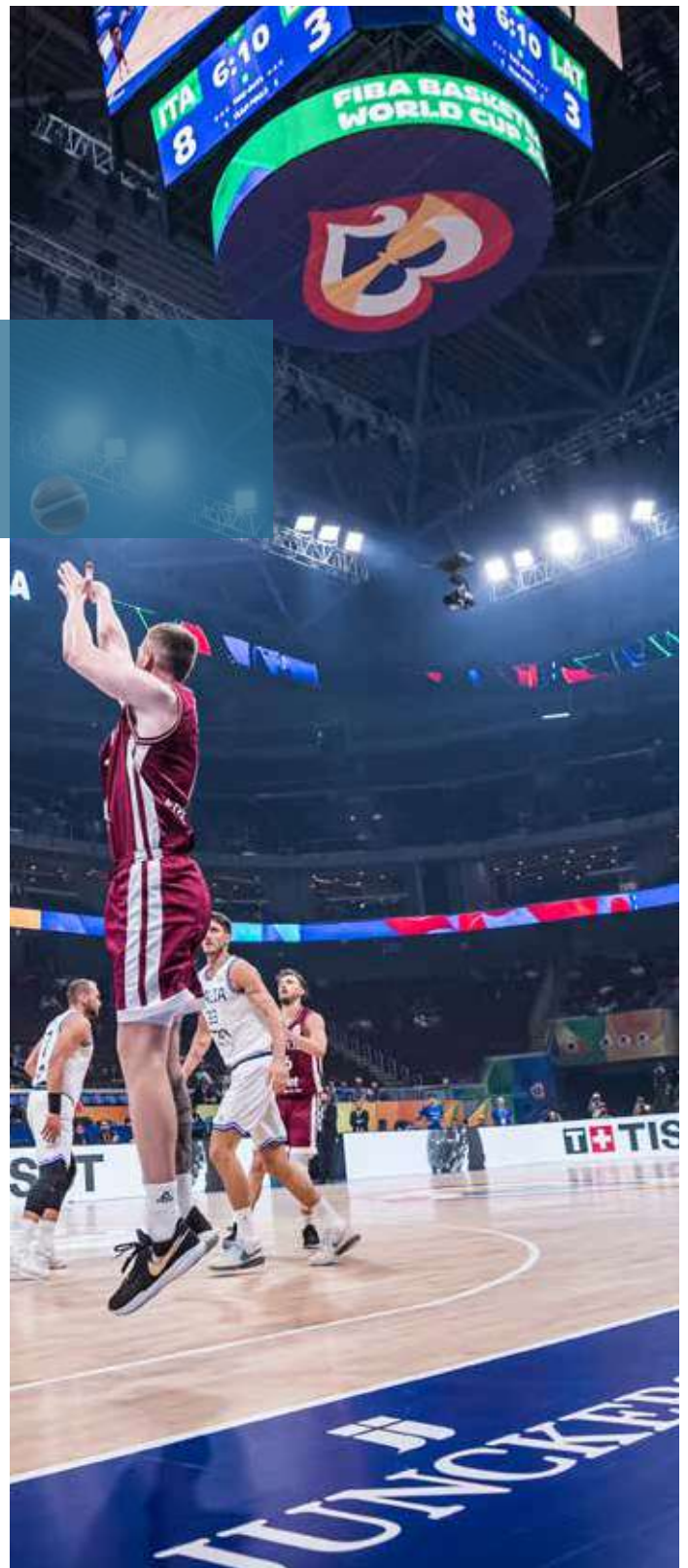

PERCHÉ SCEGLIERE I PARQUET JUNCKERS

CONTATTO LOCALE

GARANZIA DI 25 ANNI

Offriamo una garanzia di 25 anni, validata da test di resistenza che simulano questa durata di utilizzo, e supportata da un programma di manutenzione completo che copre la pavimentazione, la posa e la manutenzione.

Questa garanzia garantisce un'installazione corretta e di altissima qualità, sostenuta da un programma di assistenza a lungo termine gestito dalla nostra rete di posatori e manutentori certificati.

GAMMA DI PRODOTTI PER LA MANUTENZIONE DEL LEGNO PRODOTTI INTERNAMENTE

Junckers vanta 75 anni di esperienza nella produzione e sviluppo di sistemi sportivi e dei relativi prodotti di finitura.

Oltre a tutti i sistemi sportivi esistenti e futuri, Junckers produce internamente le proprie vernici e detergenti, formulati appositamente per i nostri parquet in legno massiccio, per garantirne la durabilità e prestazioni nel tempo.

TEMPI DI INSTALLAZIONE RIDOTTI

I parquet Junckers sono prefiniti in fabbrica con vernici di altissima qualità, riducendo così i tempi di posa e i tempi di inattività del progetto.

La vernice applicata in fabbrica garantisce una qualità superiore rispetto all'applicazione in cantiere, grazie a un processo strettamente controllato. Inoltre, il formato delle doghe in legno massiccio consente di posare pannelli di dimensioni maggiori, velocizzando ulteriormente l'installazione senza compromettere la qualità.

MIGLIOR RAPPORTO INVESTIMENTO/DURATA NEL TEMPO

Comparés aux options synthétiques, Rispetto alle alternative sintetiche, i pavimenti Junckers offrono migliori prestazioni nel lungo termine, necessitano di meno sostituzioni e garantiscono una maggiore durabilità ed efficienza economica. Contattaci per ricevere il nostro white paper dedicato a questo argomento.

SOLUZIONI TECNICHE

Il nostro team tecnico esperto fornisce consulenza in materia di progettazione, specifiche e installazione, al fine di garantire il costo di posa più basso possibile e prestazioni ottimali. Siamo inoltre a disposizione per offrire supporto in merito all'allineamento delle soglie delle porte senza la necessità di aggiungere una chape, evitando così costi aggiuntivi, alle prestazioni di carico, nonché all'integrazione con tribune retrattili e alla compatibilità con il riscaldamento a pavimento.

DURABILITÀ ED ECOLOGIA

L'impronta di carbonio dei parquet Junckers è completamente NEUTRA, consegna inclusa.

Rivestimento per pavimenti ecologico: i pavimenti Junckers rappresentano una soluzione a basse emissioni di carbonio, riducendo in modo significativo l'impronta ambientale di un progetto. Il legno sequestra naturalmente il CO2 durante la sua crescita, contribuendo così ad attenuare attivamente il riscaldamento globale, e trattiene il carbonio per decenni, rendendolo una scelta davvero sostenibile. Le nostre dichiarazioni ambientali di prodotto (EPD) forniscono dati verificati sull'impatto ambientale dei nostri prodotti, basati su analisi complete del ciclo di vita (LCA), che valutano ogni fase, dall'estrazione delle materie prime fino allo

smaltimento.

I pavimenti Junckers sono conformi alla norma europea EN 15804 e verificati secondo la norma ISO 14025. Con una durata di vita superiore ai 60 anni, richiedono meno sostituzioni, riducendo la domanda di risorse naturali e minimizzando i rifiuti rispetto alle alternative sintetiche. Ovviamente, sono certificati FSC® e/o PEFC.

DEFORMAZIONE SUPERFICIALE PER LA SICUREZZA DEGLI ATLETICI

Le soluzioni per pavimenti sportivi Junckers sono progettate con sistemi a deformazione superficiale, che distribuiscono gli urti e le deformazioni verticali su un'ampia area. Questo design innovativo riduce il rischio di infortuni e migliora le prestazioni degli atleti, rendendolo una scelta sicura e affidabile per una vasta gamma di attività.



COME POSSIAMO AIUTARVI



CALCOLI E SOLUZIONI TECNICHE :

Calcoli personalizzati per valutare il carico del pavimento sportivo e garantire prestazioni ottimali.



SCHEDE TECNICHE:

Dati completi per prendere decisioni informate.



REFERENZE PER ISPIRARVI :

Esplorate i progetti già realizzati per trovare idee e sentirvi rassicurati.



DICHIARAZIONI DI IMPATTO AMBIENTALE (EPD):

Documentazione trasparente sull'impatto ambientale.



CAMPIONI:

Toccate con mano la qualità dei nostri rivestimenti per pavimenti.



PREVENTIVI E SUPPORTO AL CALCOLO DEI COSTI

Ricevete un preventivo personalizzato senza impegno, per garantire trasparenza e flessibilità al vostro progetto.



CERTIFICATI:

Accesso alle certificazioni che attestano la qualità e la conformità.



DESCRIZIONI TECNICHE:

Specifiche tecniche dettagliate e adattate al vostro progetto.



AUTOCAD:

Facilitate la pianificazione con file pronti all'uso..

IL GIUSTO SUPPORTO FA TUTTA
LA DIFFERENZA

Lasciate che vi aiutiamo a dare vita al vostro progetto con precisione, qualità e
attenzione.

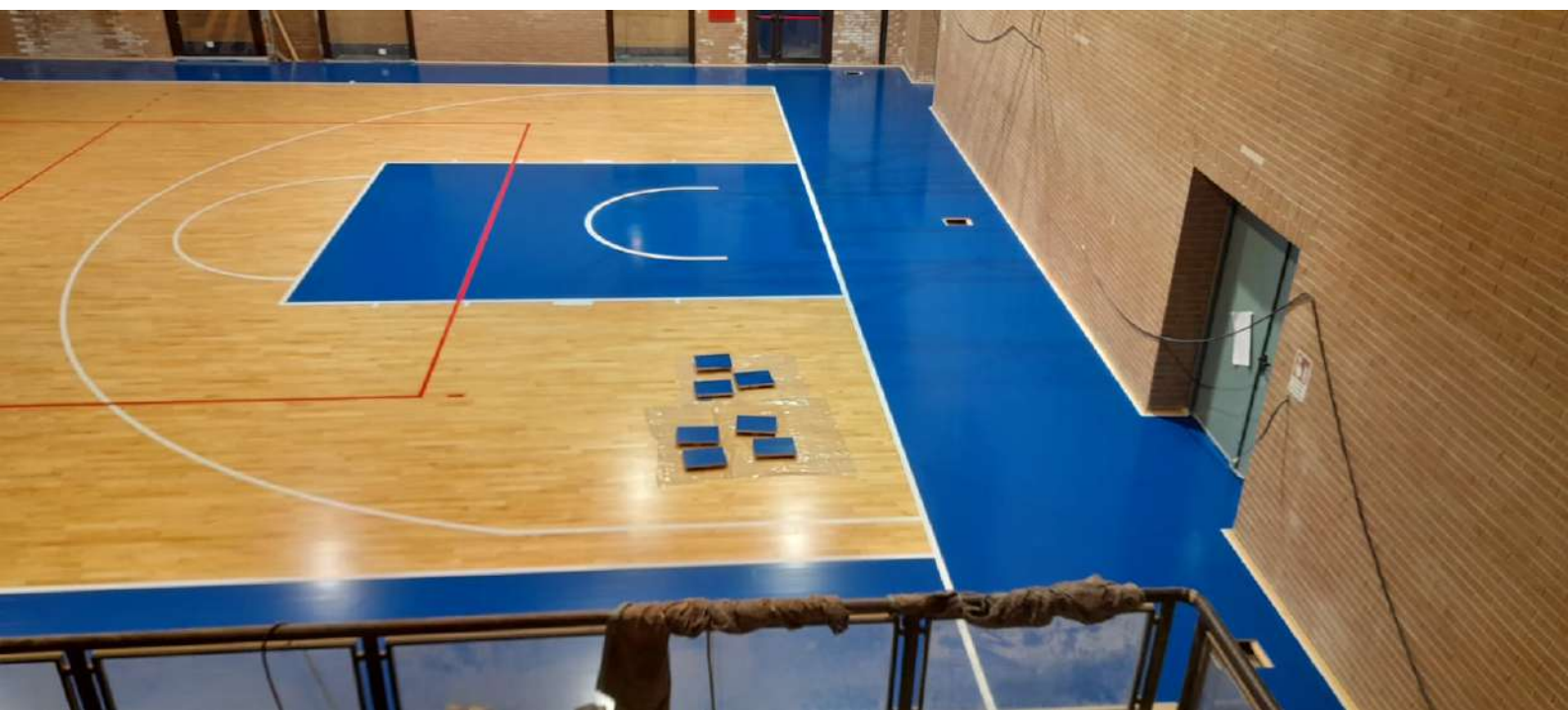



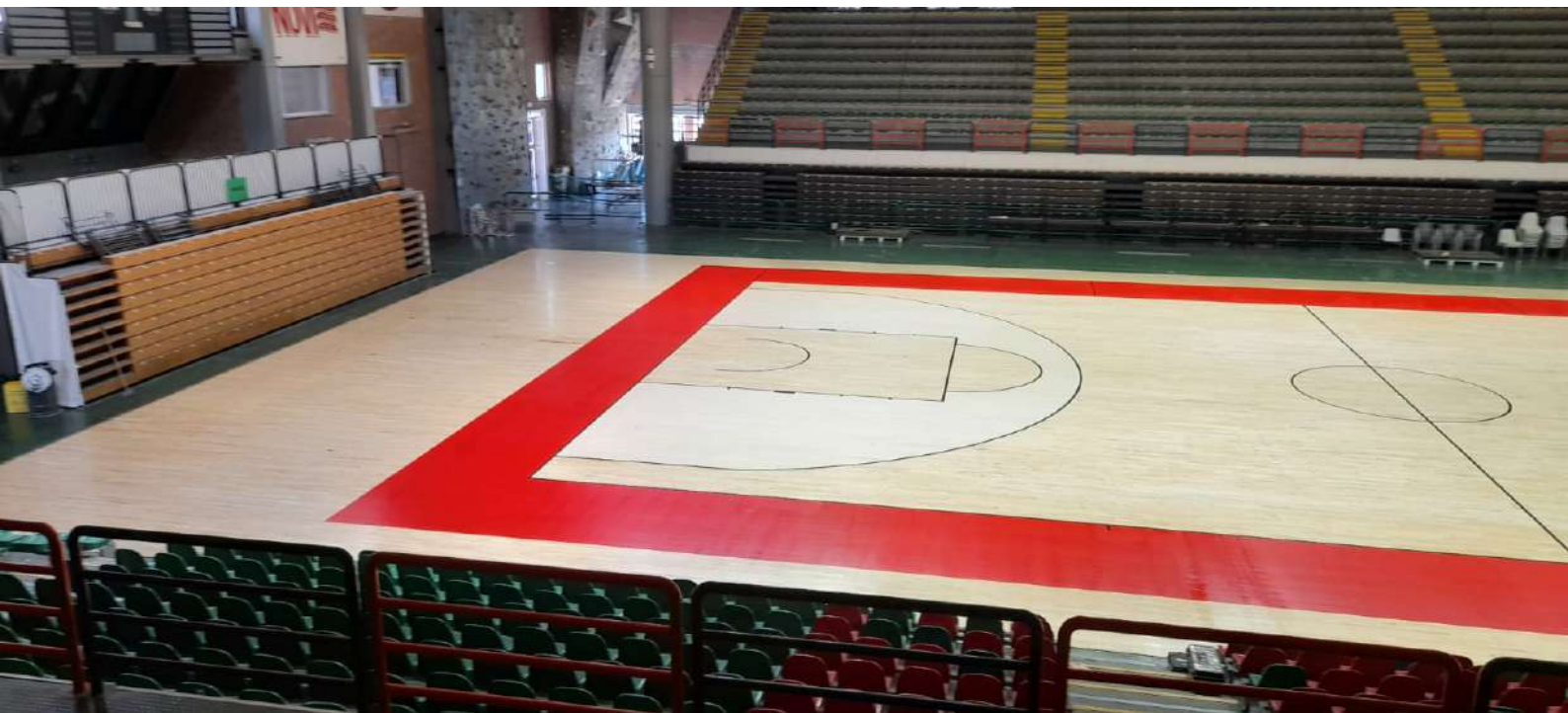







PAVIMENTI SPORTIVI IN LEGNO
www.italiansportfloor.it

346 685 3445

info@italiansportfloor.it

amministrazione@italiansportfloor.it

SEDE LEGALE
Via Carducci, 41 - 20098 San Giuliano Milanese (MI)

SEDE OPERATIVA
Via Walter Tobagi, 7/B - 20068 Peschiera Borromeo (MI)

